



10K Muffin series Monster®

Огляд продукції

Серія 10K Muffin Monster – це компактний подрібнювач для застосування в області перекачки каналізаційних стоків та осаду. Він підходить для ділянок з обмеженим простором. Ця спрощена конструкція надає найкраще вартісне рішення для вирішення Ваших проблем при перекачуванні каналізаційних стоків та осаду.

Серія 10K Muffin Monster включає в себе два приводних вали з висотою ріжучих елементів 185мм та двома (верхнє та нижнє) ущільненнями. Представлена серія надійно подрібнює будь-які включення. А це в свою чергу захистить насоси, теплообмінники, центрифуги та інше обладнання.

Серія 10K Muffin Monster доступна для труби 100 мм та 150 мм. Серія легко адаптується для установки в каналі, також може поставлятися з рамою із нержавіючої сталі для монтажу в колодязі чи на стіну насосної станції.

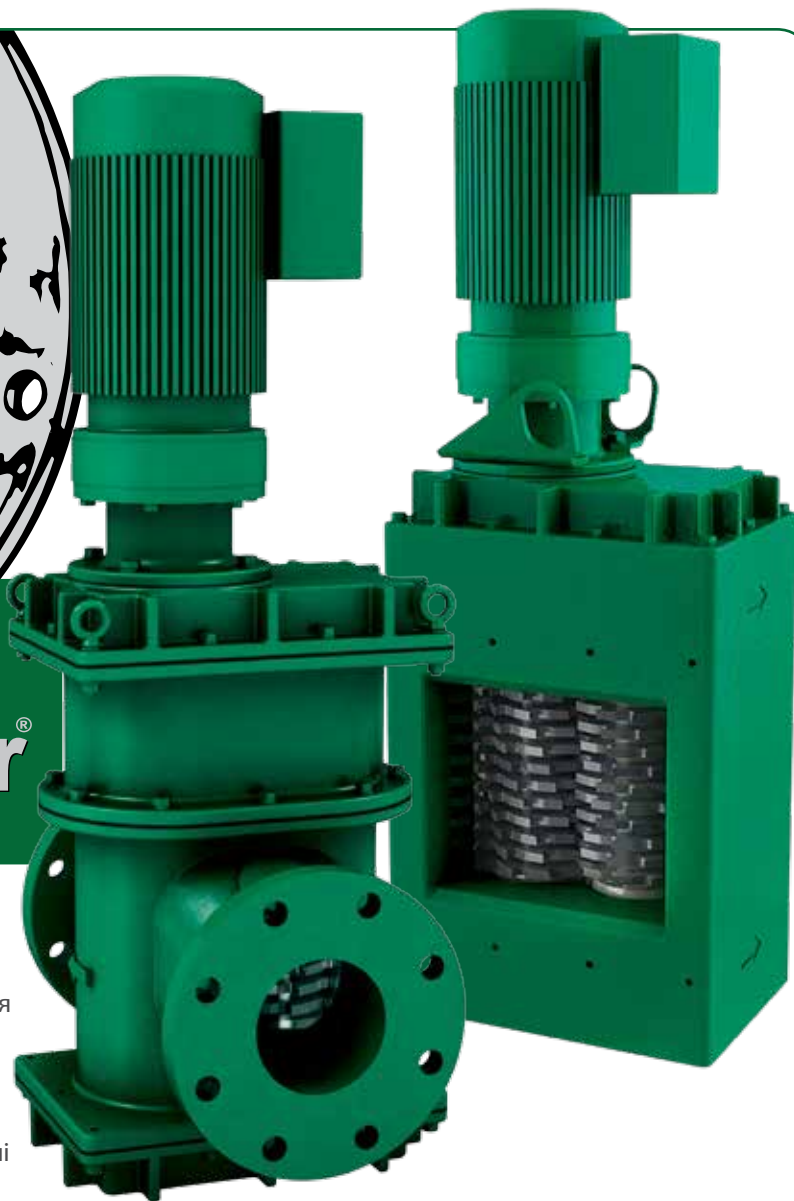

Особливості та переваги

Цільний корпус (фланцева установка Ін-лайн «в лінію» на трубопроводі)

- Цільний корпус для зручності установки на існуючі трубопроводи
- Фланці просвердлені на PN16

Ущільнюючі вузли

- Механічне ущільнення картриджного типу з максимальним робочим тиском до 6 Бар

Два приводних вали з ріжучими елементами

- Низька швидкість високий крутний момент подрібнення
- Верхнє та нижнє ущільнення для усунення прогину вала та його зносу

Контролер

- Функція автоматичного реверсу при перевантаженні для запобігання блокування



Два приводних вали з ріжучими елементами



Серія 10K, фланцева установка Ін-лайн «в лінію»



JWC
International®

Trust Monster Quality™

www.jwci.co.uk



Серія 10K фланцева установка Ін-лайн «в лінію»

Конструкційні матеріали

Корпус: Чавун з кулястим графітом

Фрези: Загартована легована сталь

Вали: Загартована легована сталь

Механічні ущільнення: Карбід вольфраму

Опції

Отвори для промивання ножів та технічного обслуговування

Вибухозахищений двигун і контролер

Двигун 1,5кВт або 2,2кВт.

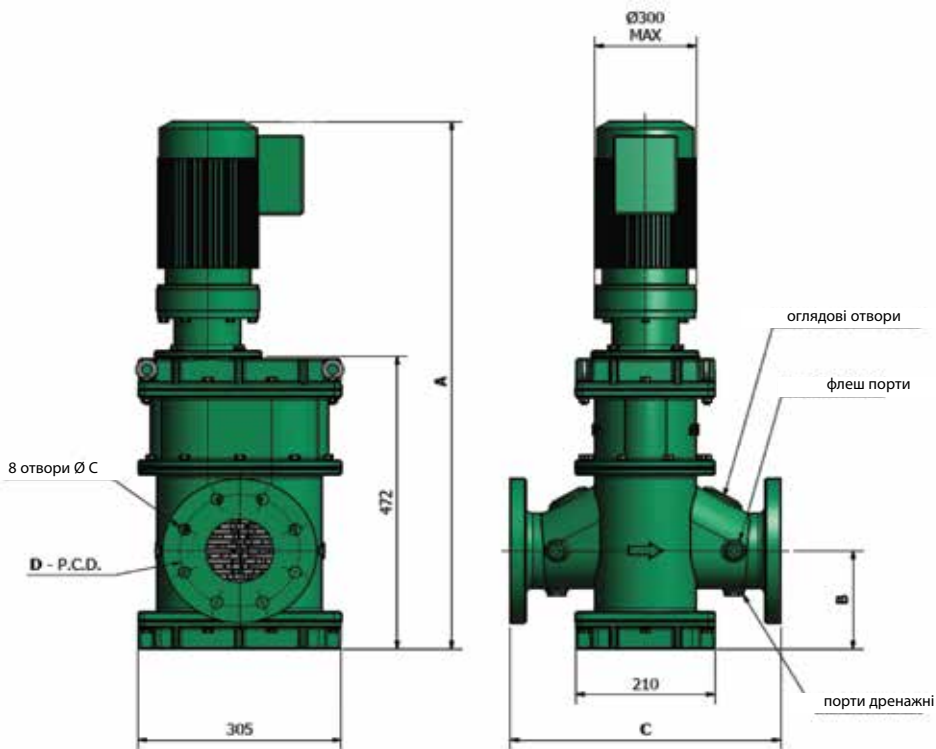

МОДЕЛЬ 10000

Витрата (м3/год)

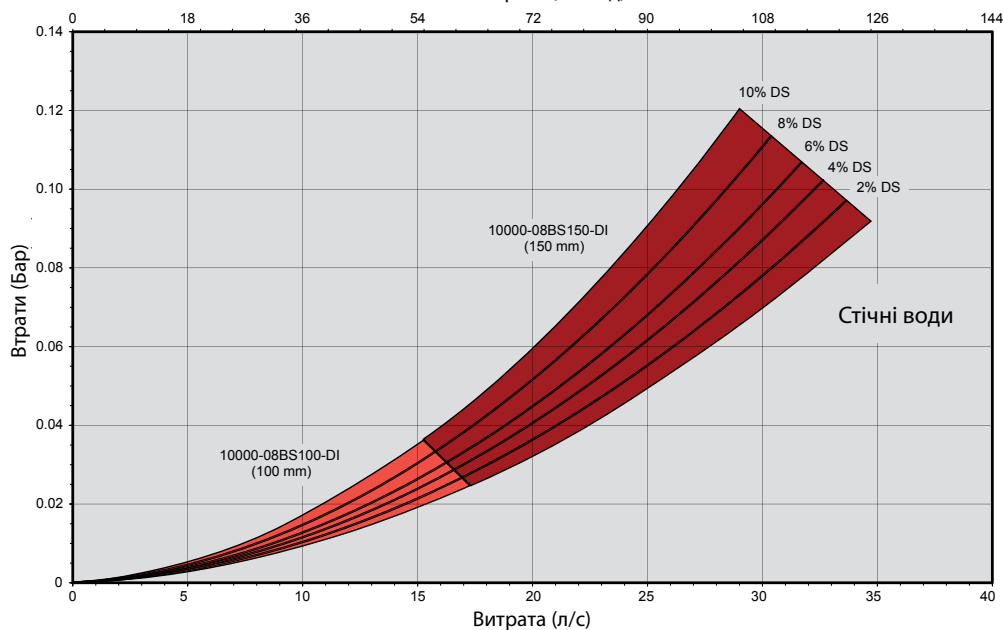

Технічні можливості

Модель	Витрата (м3/год)	Діаметр труби (мм)	Втрати тиску (бар)	Стандартні розміри (мм)				Діаметри фланців (мм)		Приблизна Вага (кг)
				A (IP55)	A (IP68)	B	C	D	E	
10000-08BS100-DI	62	100	0.03	1010	1160	158	406	180	19 (M16)	222
10000-08BS150-DI	126	150	0.09	1010	1160	184	483	240	23 (M20)	228

* Подрібнювач Ін-лайн «в лінію» встановлюється з боку всмоктування насоса -проконсультуйтеся с Заводом для сфери застосування
 • Габарити приводу максимальні для установки з двигуном 2,2кВт.

Серія 10K установка подрібнювача в каналі

Конструкційні матеріали

Корпус: Чавун з кулястим графітом

Фрези: Загартована легована сталь

Вали: Загартована легована сталь

Механічні ущільнення: Карбід вольфраму

Опції

Рами для встановлення з нержавіючої сталі

Вибухозахищений двигун і контролер

Двигун 1,5 кВт або 2,2кВт .

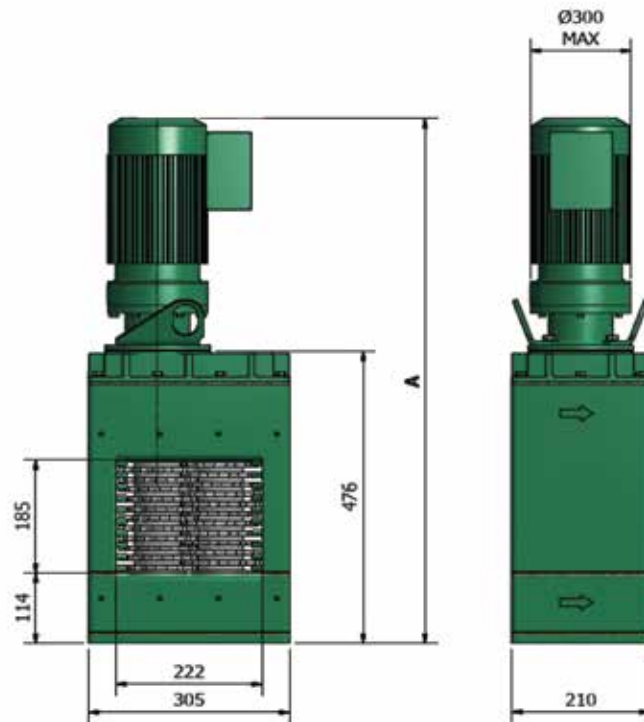

МОДЕЛЬ 10002

Витрата (м3/год)

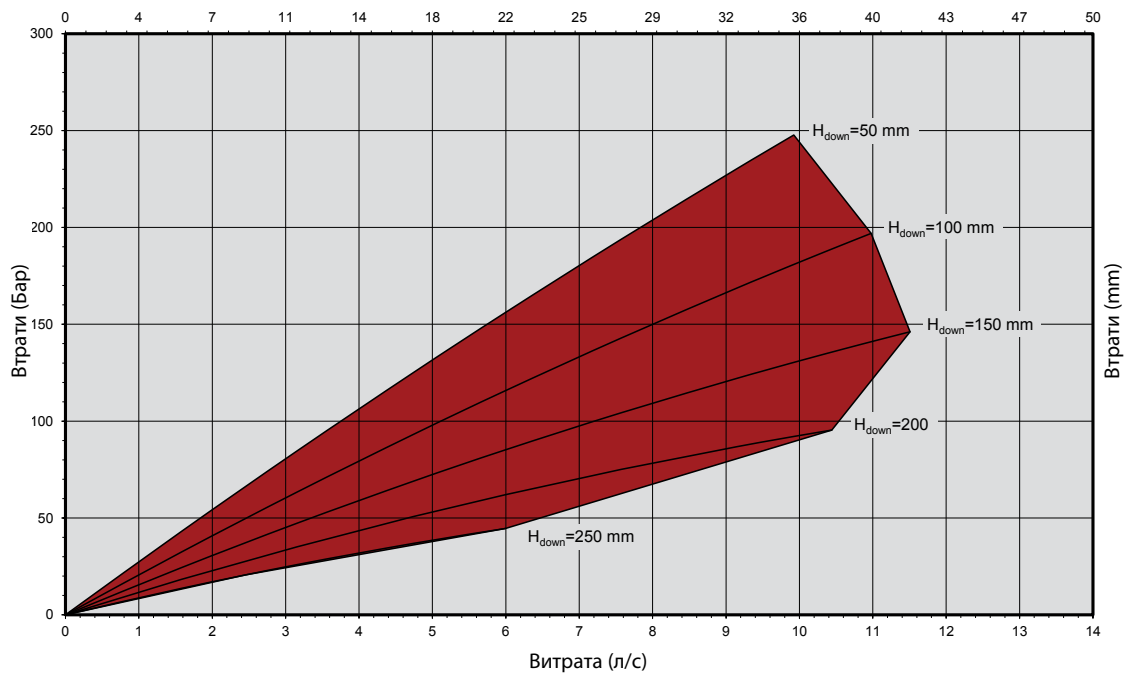

Технічні можливості

Модель	Витрата (м3/год)	Стандартні розміри (мм)		Приблизна вага (кг)
		A (IP55)	A (IP68)	
10002-0008-DI	42	1010	1160	222

* Подрібнювач Ін-лайн «в лінію» встановлюється з боку всмоктування насоса -проконсультуйтеся с Заводом для сфери застосування
• Габарити приводу максимальні для установки з двигуном 2,2кВт.

Серія 10K Muffin Monster



ТОВ "Інженерна компанія "Скандтехімпорт"
м. Київ, 01133, Провулок Лабораторний 1, оф.226
+38(044)522-89-76; +38(044)495-26-85
Email: scandimp@i.kiev.ua
Web site: www.pump.co.ua

**JWC**
International[®]
Trust Monster Quality™

Unit 15, Daneside Business Park
River Dane Road
Congleton, Cheshire CW12 1UN
United Kingdom

Phone: +44 1260 277047
Fax: +44 1260 277557
email: jwci@jwce.com



www.jwci.co.uk